

200H



MAVILA
Moviendo al Perú



MANUAL DE PROPIETARIO

Manual de Propietario CARGO 200H

ÍNDICE

1 Un mensaje importante

2 Preste atención a los temas importantes

3 Identificación del carguero

4 Puesto de conducción

5 Identificación de partes

6 Lado posterior

7 Tablero de instrumentos

8 Aceite de motor

9 Cambio de aceite

10 Asentamiento adecuado del motor

12 Filtro de aire

13 Bujía

14 Batería

15 Reemplazo de fusible

16 Neumáticos

17 Interruptor de arranque

18 Tanque de combustible / Válvula de combustible

19 Manubrio derecho

ÍNDICE

20 Botón de luz delantera

21 Manubrio izquierdo

22 Plataforma de carga

23 Encendido del motor / Choke

24 Apagar el motor

25 Pedal de arranque

26 Bloquear / Desbloquear dirección

27 Ajuste del acelerador

28 Ajuste del embrague

30 Ajuste palanca de freno delantero

31 Pedal de freno posterior / Freno de Mano

32 Sistema de freno posterior

33 Cambios

35 Accionamiento de la Reversa

38 Mantenimiento de Eje posterior y Reversa

40 Sistema de transmisión posterior

41 Aceite de caja de transmisión y diferencial

42 Sistema de suspensión posterior

43 Ajuste del juego de válvula

ÍNDICE

44 Sistema de enfriamiento

45 Uso del sistema de enfriamiento

46 Limpieza de chaquetas de agua

47 Lavado

49 Cuidados

50 Seguridad en la conducción

53 Manual y kit de herramientas

54 Almacenamiento

55 Características

57 Mantenimiento

58 Plan de mantenimiento / Tabla 1

59 Plan de mantenimiento / Tabla 2

60 Plan de mantenimiento / Tabla 3

61 Repuestos

62 Garantía

63 Certificado de garantía

64 Términos y condiciones de la garantía

UN MENSAJE IMPORTANTE

Te agradecemos el haber escogido un CARGUERO MAVILA y aprovechamos esta oportunidad para darte la más cordial bienvenida a nuestro selecto grupo de clientes.

Este manual de Garantía y Propietario contiene información importante acerca del manejo de tu carguero; además de consejos para su cuidado e información importante para tu seguridad. Te recomendamos leer cuidadosamente estas instrucciones antes de empezar a utilizar el carguero, el correcto uso y un mantenimiento adecuado podrán brindarte un manejo confiable y seguro, así como un óptimo rendimiento y larga duración.

El presente manual es un componente más de tu carguero, conserva siempre este manual, ya que contiene información importante sobre la garantía y el cuidado de tu vehículo, en caso de venderlo, favor entrégalo al nuevo propietario.

Si necesitas información adicional sobre tu vehículo acércate a tu distribuidor autorizado MAVILA o a nuestros Servicios Técnicos Autorizados (STA).

Toda información descrita en este manual ha sido actualizada de acuerdo al último modelo vigente al momento de aprobarse la impresión. Mavila se reserva el derecho a cambiar las especificaciones sin previo aviso.

MAVILA 100% PERUANOS

Preste atención a los temas importantes

Siga y adopte los siguientes procedimientos de manejo y mantenimiento seguros, cuando vea los siguientes símbolos de advertencia:

 **Peligro:** Este símbolo indica que existe la posibilidad de que puede provocar lesiones, muerte o posibles daños.

 **Advertencia:** Este símbolo indica que existe la posibilidad de que se produzcan daños en el carguero.

 **Precaución:** Este símbolo indica los elementos esenciales de conducción que son más eficientes y convenientes.

 **Peligro**

Este carguero se adapta al conductor con el certificado correspondiente de homologación sólo bajo una conducción razonable y cuidadosa. Preste atención a los siguientes puntos:

- No se permite reparar el carguero por el propio usuario.
 - Cumpla las leyes y normativas locales.
 - Cualquier modificación en el dispositivo o en las piezas eléctricas de este carguero puede influir en la emisión de ruidos y el rendimiento.
-

Identificación del carguero

Números se serie:



VIN



Numero de Motor

Puesto de Conducción

1. Espejo derecho.
2. Tablero de instrumentos.
3. Espejo izquierdo.
4. Mando izquierdo.
5. Puerto USB.
6. Tapa de tanque de combustible.
7. Mando derecho.

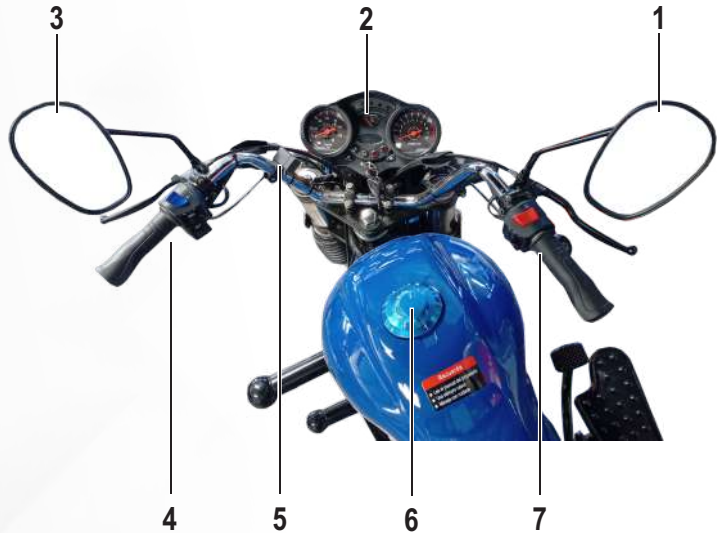

Identificación de partes

Lado derecho:

1. Techo.
2. Tolva.
3. Baranda rebatible lateral.
4. Llanta de repuesto.
5. Tanque de agua.
6. Pedal de arranque.
7. Motor.
8. Pedal de Freno posterior.
9. Horquilla telescópica
10. Faro delantero.
11. Tanque de combustible.

Lado Izquierdo:

1. Pedal de reversa
2. Pedal de cambios.
3. Freno de mano.
4. Caja de herramientas.

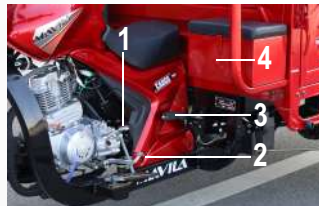
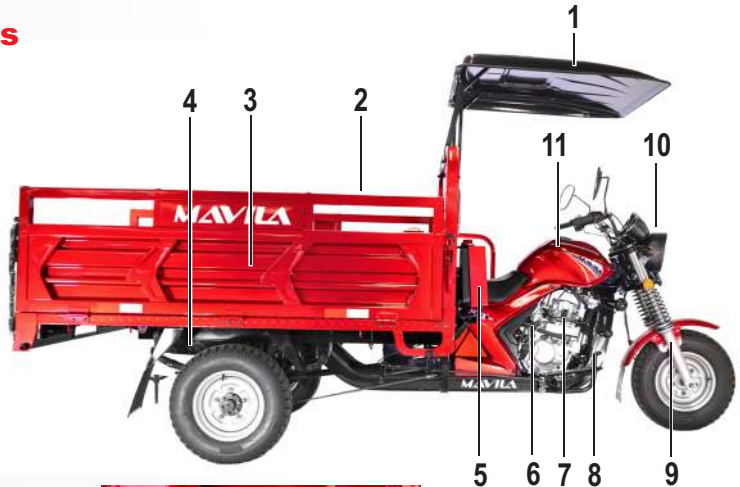

Lado posterior

1. Baranda rebatible.
2. Luces posteriores y direccionales.



TABLERO DE INSTRUMENTOS

1. Tacómetro
2. Indicador de Marchas.
3. Velocímetro.
4. Odómetro.
5. Odómetro Parcial.
6. Indicador de Luz direccional izquierda.
7. Indicador de Luz alta.
8. Indicador de Neutro.
9. Indicador de Luz direccional derecha.
10. Indicador de nivel de gasolina.

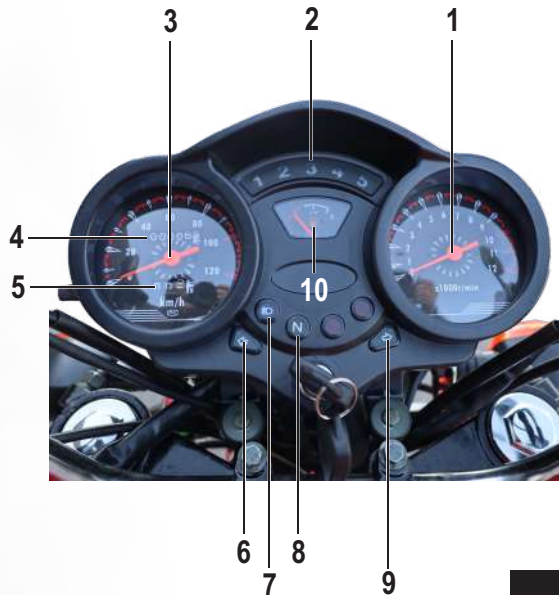

ACEITE DE MOTOR

VERIFICA EL NIVEL DE ACEITE (4 TIEMPOS) DIARIAMENTE

1. Para verificar el nivel de aceite, estaciona tu carguero en una superficie plana para realizar una medición correcta.
2. Luego retira el tapón medidor de aceite (A), límpialo e introdúcelo sin enroscarlo de nuevo en el orificio, verifica la ubicación del nivel de aceite entre las marcas de nivel máximo y mínimo. También puedes verificar el nivel de aceite utilizando el visor (B) donde “L” es nivel mínimo y “H” es nivel máximo de aceite.

El nivel de aceite se debe verificar con el carguero totalmente frío. Realiza los cambios de aceite según la tabla de mantenimiento periódico.

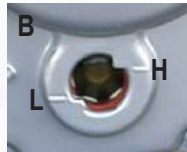

 **Precaución**

El funcionamiento del motor sin suficiente presión de aceite podría ser causa de que éste sufriese serias averías.

RECOMENDACIONES PARA EL CAMBIO DE ACEITE

1. Coloca el carguero en una superficie plana.
2. Quita el tapón medidor de aceite.
3. Quita el tapón de drenado, ubicado debajo del motor (A).
4. Drena el aceite, por 5 minutos en un recipiente.
5. Coloca el tapón de drenado.
6. Verter el aceite nuevo.
7. Coloca nuevamente el tapón medidor.
8. Enciende el motor de 1 a 3 minutos.
9. Apagar el motor.
10. Verificar si el nivel de aceite es el correcto.



 **Precaución**

Cuando utilices tu carguero bajo condiciones de mucho polvo debes cambiar el aceite en intervalos más cortos.

ASENTAMIENTO ADECUADO DEL MOTOR

Los primeros 2,000 km. de recorrido del carguero MAVILA se denominan periodo de Asentamiento.

Durante este periodo se deben seguir las siguientes recomendaciones:

1. No empiece a mover el vehículo inmediatamente después de encender el motor. Espere al menos tres minutos a que el motor caliente a bajas revoluciones y de esta forma el aceite lubricará todas las partes móviles del carguero.
2. Durante este período NO se debe exceder las 5,500 rpm en ningún cambio de velocidad.
3. Trate de manejar a diferentes velocidades y cambiando las revoluciones del motor de vez en cuando, se debe manejar en todas las velocidades y no mantener una misma velocidad por mucho tiempo, ni en baja velocidad ni en alta velocidad. No acelere excesivamente el motor.
4. Tener mucho cuidado con los cambios altos (4ta. ó 5ta.) a revoluciones bajas y las sobre revoluciones en 1ra.
5. Durante los primeros 300 km de recorrido, el vehículo debe circular sin carga ni pasajeros, sólo con la persona que maneja para reducir al máximo el esfuerzo del motor, observe la máxima capacidad de carga, no sobrecargue el vehículo luego de los primeros 300 km.
6. El asentado debe efectuarse en lugares planos y con poca presencia de polvo; de lo contrario, lave frecuentemente su filtro de aire con gasolina y aplique una capa de aceite.

ASENTAMIENTO ADECUADO DEL MOTOR

7. Es necesario que el asentado del vehículo lo efectúe un chofer con experiencia en el manejo de este tipo de vehículos, ya que una mala maniobra puede producir daños en la caja de cambios.
8. No deje sobrecalentar el motor. Evite conducir el Cargo MAVILA por más de dos horas seguidas. Si lo hace, deje enfriar el motor por un espacio de 20 minutos y continúe el recorrido. No debe conducirse en primera ni segunda marchas por más de 10 minutos.
9. Durante todo el periodo de Asentamiento debe estar muy atento a cualquier sonido en el motor. Si cree que hay algo anormal repórtelo inmediatamente al Servicio Técnico Autorizado más cercano.

La tabla de abajo indica la velocidades máximas permitidas durante el periodo de asentamiento:

Velocidad (km/h)	Primera Marcha	Segunda Marcha	Tercera Marcha	Cuarta Marcha	Quinta Marcha
0 -160 km	10	15	30	45	50
160 - 800 km	15	20	35	50	55
800 -1600 km	30	25	40	55	60

FILTRO DE AIRE

El filtro tiene la función de capturar todas las impurezas que existen en el aire para alargar la vida útil del motor, por lo que se debe siempre limpiar o cambiar si es necesario, se encuentra debajo de la cubierta lateral derecha.

Para limpiarlo o cambiarlo debes:

1. Quitar la cubierta lateral izquierda.
2. Sacar el elemento del filtro.(A)
3. Limpiar con aire a presión, lavar o reemplazar si es necesario, cubrir la esponja con una capa fina de aceite.
4. Colocar el elemento en el filtro de aire.
5. Poner la cubierta lateral izquierda.



El filtro de aire no se debe instalar roto, ya que permite el paso de polvo al motor reduciendo su vida útil en forma drástica.



BUJÍA

Para un buen funcionamiento de tu carguero, la bujía debe de estar limpia y en buenas condiciones.

Para limpiar la bujía debes:

1. Apagar el carguero.
2. Localiza el cable de la bujía al lado derecho del motor.
3. Desconecta el capuchón de la bujía. (A)
4. Limpia cualquier suciedad que exista alrededor de la base de la bujía.
5. Retira la bujía, con un dado de la medida correcta, girando en el sentido contrario a las manecillas del reloj.
6. Limpia la bujía de sedimentos de carbón y de aceite.
7. Cambiela si es necesario.

Bujía recomendada: D8RTC

CALIBRACIÓN DE LOS ELECTRODOS

Verifica la calibración de los electrodos de la bujía la cual debe de ser de 0.6 a 0.7 mm. (A)

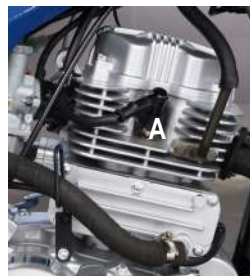

BATERÍA

Para el buen funcionamiento del sistema eléctrico es necesario limpiar los bornes de la batería de sedimentaciones.

Para esto debes:

1. Ubicar la batería al lado izquierdo debajo de la tolva.
2. Retirar primero el terminal negativo y luego el positivo.
3. Limpiar los bornes y terminales de la batería de sedimentaciones, engrasar.
4. Colocar primero el terminal positivo, después el terminal negativo.

NOTA: Para un buen funcionamiento de la batería no instales accesorios eléctricos a tu carguero. Al retirar la batería, primero desmonta el polo negativo (-) y luego el polo positivo (+). Al instalar la batería primero monta el polo positivo (+) y luego el polo negativo (-). Evita que el polo positivo (+) tenga contacto con las partes metálicas del carguero.



Precaución

Cuando su carguero vaya a permanecer mucho tiempo sin uso, es recomendable desconectar la batería.



REEMPLAZO DEL FUSIBLE

Una de las causas por las que el sistema eléctrico no funciona se debe a que el fusible se encuentra quemado.

En el portafusibles de tu carguero se encuentra un fusible de repuesto (A).

Para cambiarlo debes:

1. Poner el interruptor de arranque en posición "OFF".
2. Ubicar el portafusible al costado de la batería.
3. Quitar el fusible.
4. Sustituir el fusible quemado por el de repuesto.
5. Colocar el porta fusible en su lugar.
6. Revisar el funcionamiento del sistema eléctrico.
7. Comprar un nuevo fusible de repuesto.

Tipo de Fusible: 10 A

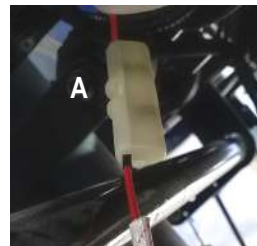

 **Precaución**

Un fusible incorrecto puede ocasionar daños a la red eléctrica.

NEUMÁTICOS

Las llantas que vienen de fábrica están diseñadas de acuerdo a la capacidad de desempeño de tu carguero, proporcionando la mejor combinación de manejo, frenado, durabilidad y comodidad.

Para que tu carguero funcione correctamente las llantas deben:

- Ser del tipo y tamaño correcto.
- Estar en buenas condiciones.
- Tener un perfil adecuado.
- Tener la presión adecuada.

La presión de las llantas debe ser:

La presión de las llantas debe ser:

Delantera: 25.50 lbs / pulg²

Posterior: 29.50 lbs / pulg²

NOTA: La presión de las llantas debe medirse sólo cuando están frías.



Usar llantas muy desgastadas o con una presión inadecuada puede ser causa de accidentes. La instalación de llantas inadecuadas en tu carguero puede afectar el manejo y la estabilidad.

INTERRUPTOR DE ARRANQUE

El interruptor de arranque tiene 2 funciones:

- ⊗ **Apagar el carguero:** Cuando la llave se encuentra en esta posición, se desconectan todos los circuitos y se apaga el motor. La llave se puede retirar del interruptor.
- **Encender el carguero:** Cuando la llave se encuentra en esta posición se conectan todos los circuitos y el carguero se puede encender. La llave no se puede retirar del interruptor.



TANQUE DE COMBUSTIBLE

Para agregar gasolina debes:

1. Apagar el motor.
2. Abrir la tapa del tanque, girando la llave (A).
3. Agregar gasolina sin sobrepasar la marca que se encuentra en el interior del cuello del tanque.
4. Cerrar la tapa del tanque, girando la llave.
5. Girar la válvula de combustible a la posición .

Combustible recomendado: Gasolina Regular.



VÁLVULA DE COMBUSTIBLE

La válvula de combustible tiene tres posiciones:

1. ON: Permitir el paso de gasolina.
La gasolina fluye desde el tanque principal al carburador.
2. OFF: Bloquea el paso de gasolina.
Posición cuando el carguero se encuentra estacionado por largos períodos de tiempo.
3. RES: Permite el paso de la reserva.

Utiliza la gasolina de reserva después de que la gasolina del tanque principal se termine. Acude de inmediato a cargar gasolina.

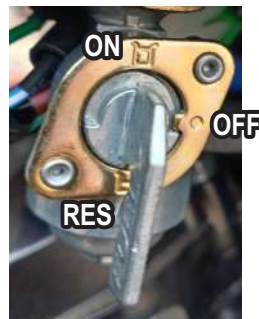

MANUBRIO DERECHO

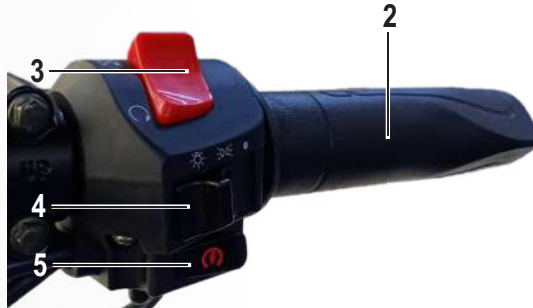

En el manubrio derecho se ubican los siguientes controles:

1. Manija del freno delantero.
2. Acelerador.
3. Interruptor de corriente:
 - ⊗ Anula el sistema eléctrico, el carguero no prende.
 - Antes de prender el carguero asegúrese que esté en esta posición.
4. Botón de luz delantera.
5. Interruptor de arranque eléctrico: Permite encender el motor.



BOTÓN DE LUZ DELANTERA

El botón de luz delantera tiene 3 posiciones:

-  1. Cuartos: Cuando el botón se encuentra en esta posición la luz posterior y el tablero de instrumentos se encienden en el momento en que el interruptor de arranque y bloqueo está en “ON”.
-  2. Luz principal: Cuando el botón se encuentra en esta posición la luz del faro principal se enciende en el momento en que el interruptor de arranque y bloqueo está en “ON”.
-  3. Iluminación apagada: Cuando el botón se encuentra en esta posición los cuartos y la luz principal se apagan.



MANUBRIO IZQUIERDO

En el manubrio izquierdo se ubican los siguientes controles:

1. Choke.
2. Manija de Embrague.
3. Botón de cambio de luz: Luz alta y luz baja.
4. Botón de direccionales: Cuando mueves el botón de direccionales las luces direccionales delantera y posterior del lado izquierdo o derecho encienden de forma intermitente, el botón regresa automáticamente a la posición central.
5. Botón de claxón.
6. Botón luz de parqueo.

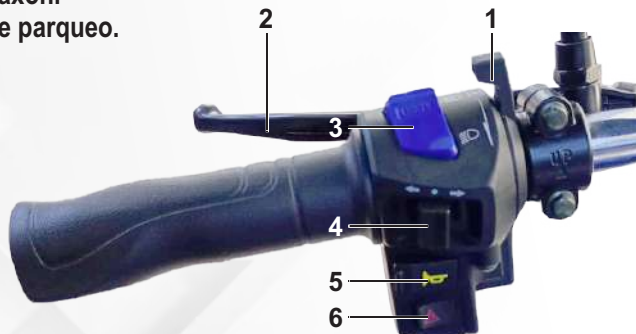

PARRILLA DE CARGA

El carguero cuenta con una plataforma de carga provista de barandas rebatibles con una capacidad de carga de 500 kg.

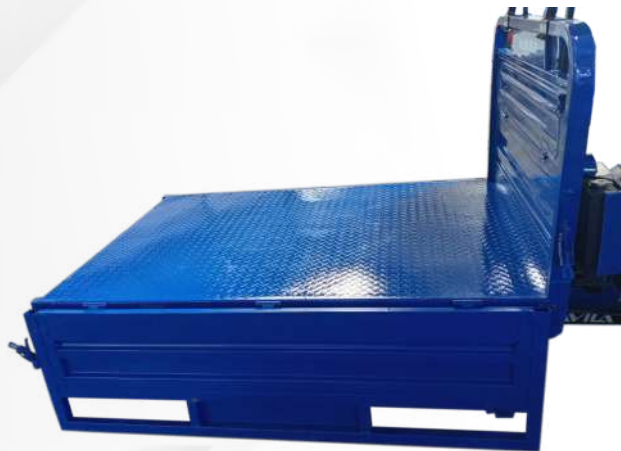

ENCENDIDO DEL MOTOR / CHOKE

Para encender el motor debes:

1. Introducir la llave en el interruptor de arranque, girar la llave a la posición "ON".
2. Asegurate que esté el carguero en Neutro y el interruptor de corriente en \odot .
3. Poner la válvula de combustible en posición. \sqcup
4. Si el motor esta frío, coloca el choke hacia abajo.(A)
5. Gira el acelerador de 1/8 a 1/4.
6. Debes oprimir la palanca del freno delantero y presionar el botón de arranque eléctrico.(B)
7. Acelere un poco más para calentar el motor.



APAGAR EL MOTOR

Para apagar el motor debes:

1. Hacer alto total oprimiendo ambos frenos.
2. Verificar que el pedal de cambio de velocidades esté en neutro.
3. Girar el interruptor de arranque en posición de apagado. (A)
4. Retirar la llave.



No dejar el motor funcionando por más de 3 minutos a máxima aceleración ya que puede haber sobre calentamiento, recuerda que el sistema de enfriamiento es por circulación de aire.



PEDAL DE ARRANQUE

El pedal de arranque es el dispositivo mecánico que te permite encender el carguero sin utilizar el interruptor de arranque eléctrico.

ENCENDER EL MOTOR CON EL PEDAL DE ARRANQUE

Para encender el motor debes:

1. Introducir la llave en el interruptor de arranque, girar la llave a la posición ON (A).
2. Verificar que el pedal de velocidades esté en neutro.
3. Colocar la palanca del choke hacia abajo.
Solo si el motor se encuentra frío.
4. Oprimir el pedal de arranque fuertemente (B).
5. Acelerar suavemente y no dar más de 1/2 vuelta al puño del acelerador, una vez que el motor enciende.
6. Esperar alrededor de 1 a 3 minutos para utilizar el carguero, si has usado el choke.
7. Colocar la palanca del choke en su posición inicial.



BLOQUEAR LA DIRECCIÓN

Para bloquear la dirección debes:

1. Apagar el motor.
2. Girar el manubrio a la izquierda.
3. Ubicar el bloqueo debajo de yugo.
4. Girar la llave a la posición (A).
5. Retirar la llave del bloqueo.

DESBLOQUEAR LA DIRECCIÓN

1. Colocar la llave en el bloqueo.
2. Girar la llave a la posición (B).
3. Retirar la llave del bloqueo.

NOTA:

Si se te dificulta girar la llave para desbloquear, mueve el manubrio e intenta girar la llave nuevamente.

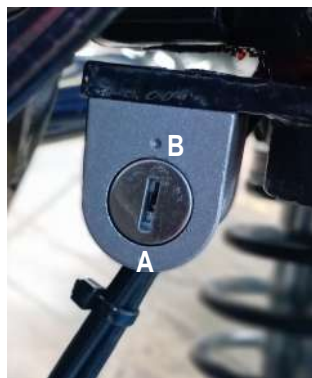

AJUSTE DEL ACELERADOR

Para un buen funcionamiento del acelerador es necesario revisar que el juego libre del manubrio del acelerador esté dentro de la especificación de 2-6 mm (A).

Si no está dentro de la especificación debes:

1. Ubicar la tuerca y la contratuerca de ajuste del acelerador. (B)
2. Sujetar la tuerca con llave de 8 mm y aflojar la contratuerca con llave de 10 mm.
3. Dar vuelta a la tuerca de ajuste para ponerla dentro de especificación.
4. Revisar que el juego libre del acelerador esté dentro de la especificación, además de que la rotación sea suave desde la posición de cerrado hasta la posición de abierto.
5. Sujetar la tuerca con llave de 8 mm y ajustar la contratuerca con llave de 10 mm.



 **Advertencia**

Si no realiza la inspección antes de conducir, podrían causarse graves heridas personales o averías en el vehículo.

AJUSTE MANIJA DE EMBRAGUE

Para un buen funcionamiento del embrague es necesario revisar que el juego libre del extremo de la manija del embrague esté entre 10-20 mm.

Para ajustar la manija del embrague debes:

1. Ubicar la tuerca y el tornillo templador de ajuste de la manija del embrague.(A)
2. Aflojar el tornillo templador con la mano.
3. Girar la tuerca a la izquierda para reducir la carrera libre y a la derecha para aumentarla. La carrera libre del extremo de la manija del embrague debe estar entre los 10-20 mm. (B)
4. Ajustar el tornillo templador con la mano.



AJUSTE MANIJA DE EMBRAGUE

Si la manija del embrague necesita mayor ajuste:

5. Utilizar la tuerca y el tornillo templador del embrague ubicadas en la parte derecha del motor.
6. Aflojar el tornillo templador, ubicado en la parte superior del motor, utilizando 2 llaves de 14 mm.
7. Girar la tuerca, ubicada en la parte superior del motor, a la izquierda para reducir el juego libre y la derecha para aumentarlo, considerando la especificación arriba mencionada.
8. Ajustar el tornillo templador, ubicado en la parte superior del motor, utilizando 2 llaves de 14 mm.
9. Encender el motor para verificar que la manija del embrague funcione correctamente. El motor debe responder adecuadamente y no perder potencia.



AJUSTE PALANCA DE FRENOS DELANTERO

Para un buen funcionamiento del freno es necesario revisar que el juego libre del extremo de la manija del freno esté entre 10-20 mm.

Para ajustar la manija del freno debes:

1. Ubicar la tuerca y el tornillo templador de ajuste de la manija del freno.(A)
2. Aflojar el tornillo templador con la mano.
3. Girar la tuerca a la izquierda para reducir la carrera libre y a la derecha para aumentarla. La carrera libre del extremo de la manija del freno debe estar entre los 10-20 mm. (B)
4. Ajustar el tornillo templador con la mano.



Si no realiza la inspección antes de conducir, podrían causarse graves heridas personales o averías en el vehículo.

PEDAL FRENO POSTERIOR

El pedal de freno posterior está instalado en el lado derecho del carguero (A); pise el pedal para frenar las ruedas posteriores.

Empleo del Freno:

1. Desacelere la unidad antes de aplicar el freno y vaya aumentando suavemente la fuerza de frenado sobre las ruedas delanteras y posteriores simultáneamente, incremente la fuerza de frenado gradualmente.
2. Evite el frenar violentamente por una emergencia para reducir al mínimo los riesgos de volcadura del vehículo.
3. Las ruedas posteriores deben ser ajustadas para trabajar en forma pareja, o se corre el riesgo de desvío de la unidad durante el frenado.

PEDAL DE MANO

Está instalada al lado izquierdo del asiento del conductor (B). Tire de la palanca para activar el freno de estacionamiento; libérela hacia atrás durante la conducción ordinaria del vehículo.



SISTEMA DE FRENO POSTERIOR

1. Pedal de Freno.
2. Pasador.
3. Varilla delantera del freno posterior.
4. Soporte frontal del eje separador del freno.
5. Eje de freno posterior.
6. Varilla posterior del freno.
7. Tornillo de ajuste.
8. Resorte templador.
9. Zapatas de freno posterior.

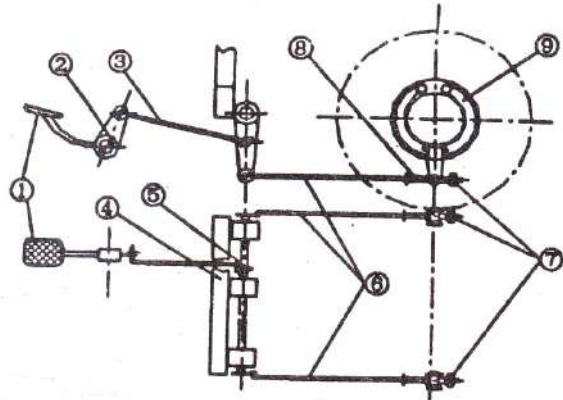

CAMBIOS

El pedal de cambio de velocidades se encuentra ubicado en el lado izquierdo de vehículo.

Para hacer el cambio de velocidades debes:

1. Encender el motor.
2. Oprimir la manija del embrague.
3. Realizar la primera velocidad oprimiendo el pedal de cambio de velocidades.
4. Soltar lentamente la manija del embrague al mismo tiempo que giras el acelerador.

Cuando el vehículo alcanza una velocidad moderada y las rpm están entre 2,000 y 2,500 debes cambiar a segunda, entre 3,000 a 3,500 a tercera, en 4,000 a cuarta, entre 4,500 a 5,000 a quinta:

1. Oprimir la manija del embrague.
2. Realizar la segunda velocidad subiéndolo el pedal de cambio de velocidades.
3. Soltar lentamente la manija del embrague al mismo tiempo que giras el acelerador lentamente.
4. Seguir el mismo proceso para el siguiente cambio de velocidad.

Para regresar a una velocidad inferior debes:

1. Dejar de acelerar.
2. Oprimir la manija del embrague.
3. Realizar una velocidad inferior a la que se va manejando oprimiendo el pedal de cambio de velocidades.
4. Soltar lentamente la manija del embrague.

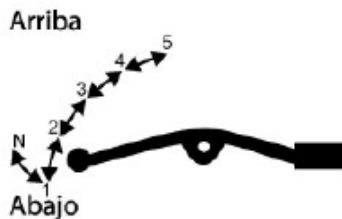

CAMBIOS

 **Precaución**

No mantengas oprimida o ligeramente oprimida la manija del embrague durante la conducción, oprímela solo para realizar el cambio, ya que por permanecer oprimida por mucho tiempo se podría quemar los discos de embrague.

Para hacer un buen cambio de velocidades no debes:

- Soltar bruscamente la manija del embrague.
 - Acelerar bruscamente.
 - Forzar el motor entre los cambios de velocidad.
-

 **Advertencia**

No introducir un cambio de velocidad inferior sin antes reducir la velocidad. El motor se puede forzar además de que la llanta trasera pierde tracción, trayendo como consecuencia la pérdida de control de la motocicleta, además de que se ocasionan daños irreversibles al vehículo.

ACCIONAMIENTO DE LA REVERSA

1. Coloque la transmisión en neutro.
2. Arranque el motor espere a que tenga una marcha estable.
3. Rápidamente accione el embrague y engrane la primera marcha, en esta posición es posible accionar la reversa. El accionamiento del pedal de reversa hacia adelante engrana el avance (A), y hacia atrás engrana la reversa (B). Solamente accionando el pedal hacia adelante o hacia atrás (no fuerce al colocar en la marcha atrás) se controla la reversa, y la marcha atrás automáticamente se activará con la coordinación entre la manija de embrague y la potencia transmitida por el manubrio del acelerador.
4. Después de esta operación, la velocidad puede aumentarse gradualmente para mover el vehículo hacia adelante o atrás.



ACCIONAMIENTO DE LA REVERSA

Anotaciones especiales:

1. Para prevenir daños, solo, active la reversa en primera para retroceder lentamente.
2. Está prohibido accionar la reversa con el vehículo en movimiento o cuando aún no se ha detenido.
3. No fuerce la aplicación de la reversa, accione la manija de embrague (con el motor desenganchado) la marcha debe entrar libremente.
4. Cuando el vehículo está en movimiento, desplazarse en neutro con el motor en mínimo o con el motor apagado; está estrictamente prohibido, especialmente cuando se está circulado sobre caminos.
5. Uno de los motivos es que cuando el vehículo está en mínimo o apagado, el motor dentro está a baja velocidad o detenido, mientras que la velocidad de movimiento es muy rápida, si se engancha de pronto la transmisión, es un gran esfuerzo para el motor y la transmisión pasar de la velocidad mínima de motor a una velocidad por encima de las 6000 rpm en un corto período, corriendo el riesgo de dañar la transmisión, el sistema de acople y el motor. Otra razón es la falta de control cuando se conduce en pendiente, dando como resultado una pérdida de control y de la capacidad de frenado, pudiendo ocasionar un accidente.

ACCIONAMIENTO DE LA REVERSA

6. Desacelerar al tomar curvas para prevenir accidentes por vuelco.
7. Evite la sobrecarga y la sobre aceleración.
8. Cambie el aceite de la caja con aceite de transmisión (A) grado SAE 90 monogrado (150 ml.), después de haber recorrido los primeros 200 a 300 km.
9. Compruebe si realmente los pernos y tuercas están ajustados antes de utilizar el vehículo, examine y efectúe mantenimiento en los intervalos regulares a su vehículo.



MANTENIMIENTO DE EJE POSTERIOR Y SISTEMA DE REVERSA

Debido a que este sistema funciona bajo exigentes condiciones de carga y alta velocidad, es necesario realizar un mantenimiento adecuado, por esta razón los siguientes puntos deben ser observados para garantizar un óptimo funcionamiento de su vehículo, reduciendo la abrasión y ampliando la durabilidad:

1. Cuando el vehículo acumule los primeros 300 kilómetros (esto es en el lapso de una semana), drene todo el aceite lubricante de la caja de reversa y del diferencial y agregue petróleo diesel #2 para lavar todo el sistema y drene nuevamente; agregue aceite de transmisión SAE 90 a la caja de reversa y aceite de transmisión SAE 140 al diferencial posterior, así mismo lubrique las crucetas y yugo con grasa de litio. Mientras tanto, compruebe todo el sistema totalmente para verificar que no haya partes sueltas. Haga el segundo mantenimiento a los 1000 kilómetros de uso (la segunda semana). En lo sucesivo haga el mantenimiento cada 1000 kilómetros. Esta condición es esencial para mantener la durabilidad del sistema.
2. Compruebe a menudo el mecanismo de reversa, sobre todo para verificar si hay desgaste de algún componente, erosión, fatiga, distorsión o juego excesivo en el eje. Ajuste los pernos de la transmisión y examine periódicamente para evitar daños en otros componentes relevantes.

MANTENIMIENTO DE EJE POSTERIOR Y SISTEMA DE REVERSA

3. Compruebe frecuentemente el nivel de aceite en la caja de reversa y el diferencial, complete cuando sea necesario. Sin embargo, si el sistema está usando aceite de transmisión recomendado, no requerirá rellenarlo mucho. Un cuarto o quinto, de la capacidad será suficiente. Si hay demasiado aceite se corre el riesgo de dañar el sistema.
4. Lubrique frecuentemente los yugos y las crucetas del cardán, para asegurar que trabajen adecuadamente.
5. Con frecuencia compruebe si las crucetas tienen un juego inusual antes de utilizar la unidad; cuando esto ocurra, cambie las crucetas y verifique las demás partes de la transmisión para garantizar un manejo seguro y libre de fallas.
6. El diferencial posterior cuenta con un dispositivo de seguridad a cada lado de los semiejes, que aseguran que en caso de falla de la suspensión el semieje no se desprenda. Con frecuencia compruebe que no haya desgaste por abrasión, falta de lubricación, o se haya desprendido alguna parte de la suspensión, cambie las piezas de ser necesario, lubrique con grasa.
7. Verifique con no haya juego en las bocanetas de las ruedas posteriores, si esto ocurre puede tener problemas durante la marcha.
Cambie los rodamientos de ser necesario, para prevenir mayores daños en los semiejes.

SISTEMA DE TRANSMISIÓN POSTERIOR

1. Pedal de accionamiento de reversa.
2. Motor.
3. Chasis.
4. Cardan.
5. Tuerca seguro del yugo.
6. Funda de eje posterior.
7. Mecanismo de reversa.
8. Junta universal.
9. Diferencial.

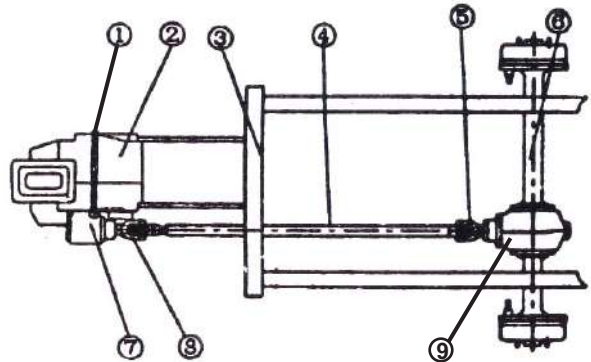

ACEITE DE CAJA DE TRANSMISIÓN Y DIFERENCIAL

ACEITE DE CAJA RECOMENDADO: SAE90 Monogrado
Cantidad: 150 ml.



ACEITE DE DIFERENCIAL RECOMENDADO: SAE140 Monogrado
Cantidad: 850 ml.



SISTEMA DE SUSPENSIÓN POSTERIOR

1. Pivote.
2. Pasador de acero.
3. Buje de nylon.
4. Resorte helicoidal recto.
5. Pasador de acero.
6. Perno de ajuste.
7. Turca de ajuste.
8. Base del templador.
9. Templador de ajuste de suspensión.
10. Hojas de muelle.
11. Eje posterior.

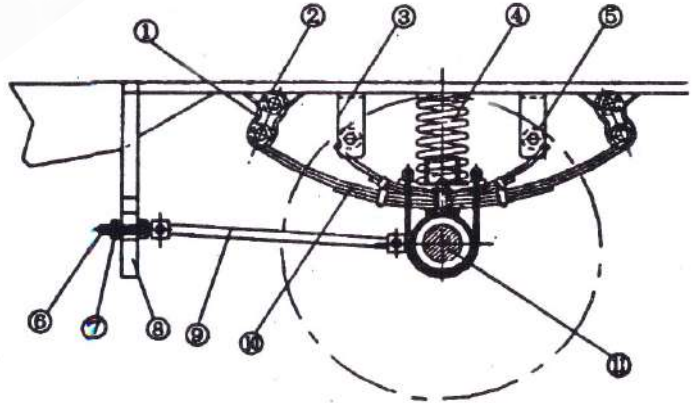

AJUSTE DEL JUEGO DE VÁLVULA

Un excesivo juego de válvulas puede producir ruido, por el contrario un ajuste excesivo puede impedir la apertura de las válvulas, causando que se dañen y acortando la vida del motor. La verificación regular del juego de válvulas es indispensable. La verificación y el ajuste del juego de válvulas debe hacerse con el motor frío de la forma siguiente:

1. Retire la tapa de balancines.

2. Gire la volante en el sentido horario hasta que se nivele la marca en la volante con la marca guía. Mueva ligeramente los balancines, si están libres el pistón se encuentra en el punto muerto superior de la carrera de compresión. Si los balancines están ajustados, gire la volante una vuelta completa hasta que se alineen las marcas.

3. Con el calibrador de laminas ajuste el juego de válvulas :

Juego estándar Válvula de admisión 0.05 mm.

 Válvula de escape 0.05 mm.

Afloje la tuerca y ajuste el tornillo hasta que sienta una ligera resistencia al insertar la lámina de calibración. Una vez que ajuste el juego; verifique nuevamente después de ajustar la tuerca.

SISTEMA DE ENFRIAMIENTO POR AGUA

El motor de su vehículo cuenta con un sistema de enfriamiento por circulación natural de agua a diferentes temperaturas, el sistema es muy sencillo, no tiene bomba de agua, ni radiador.

El agua proviene del tanque (1) entra en contacto con las paredes calientes de motor produciendo vapor, el vapor se escapa por la manguera de mayor diámetro (3) y regresa al tanque de agua (1), parte del vapor se escapa por la tapa del tanque (2) y otra parte se condensa para ingresar nuevamente y enfriar el motor por la manguera (7).

PARTES DEL SISTEMA

1. Tanque de agua.
2. Tapa de llenado de tanque.
3. Salida de agua caliente.
4. Llave de purga.
5. Manguera de salida de agua.
6. Salida de agua fría.
7. Ingreso de agua de enfriamiento al motor.
8. Entrada del agua de retorno.
9. Visor del nivel del tanque.

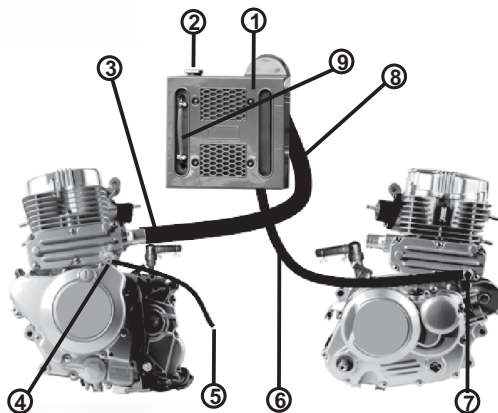

USO DEL SISTEMA DE ENFRIAMIENTO POR AGUA

El tanque de agua se debe rellenar diariamente con agua dulce de acuerdo al indicador del nivel de agua en el tanque:

1. La capacidad total del tanque de agua es de más de 8 litros, el tanque debe llenarse hasta el 80% de su capacidad total con agua limpia.
2. El agua se pierde normalmente por evaporación durante la marcha, no permita que el nivel de agua se encuentre debajo de la mitad de su capacidad de acuerdo al visor (A), de ocurrir dejar enfriar la unidad y rellenar de agua.
3. El agua debe ser cambiada totalmente cada 15 días.
4. En temperaturas menores a 0°C se debe verter agua caliente en el tanque antes de arrancar el motor, esto también ayuda al fácil arranque.



LIMPIEZA DE LAS CHAQUETAS DE AGUA

1. Dejar enfriar el motor.
2. Drenar toda el agua utilizando la llave de purga. (A)
3. Retirar las tapas de la chaqueta. (B)
4. Extraer los residuos que se encuentran dentro de las chaquetas.
5. Coloca las tapas y llene con agua dulce.

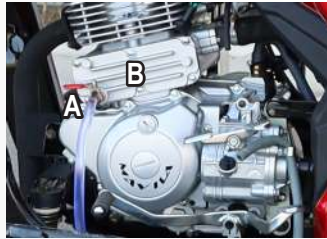

 **Precaución**

Mantener siempre limpias las chaquetas, se recomienda realizar este procedimiento cada 2 meses o 6,000 km, lo que ocurra primero, de lo contrario podrían producirse serias averías en el vehículo.

LAVADO

La mejor protección contra las influencias del medio ambiente, es lavar con frecuencia tu carguero. La frecuencia depende, entre otros factores del uso que le des, de la estación del año, de las condiciones atmosféricas y del medio ambiente.

Mientras más tiempo permanezcan sobre el carguero, los excrementos de aves, restos de insectos, resinas de árboles, polvo, partículas de hollín y otras sedimentaciones de índole agresiva, más persistentes serán sus efectos destructivos.

Para lavar tu carguero debes:

1. Enjuagar con agua fría para remover la suciedad.
2. Lavar con un paño suave, solución jabonosa y agua fría.
3. Frotar las áreas sucias.
4. Enjuagar con abundante agua limpia.
5. Secar con un paño suave y seco.
6. Encender el motor y dejarlo funcionar de 1 a 3 minutos.

Manual de Propietario CARGO 200H

Nota: Evitar el uso de productos de limpieza que no hayan sido diseñados para superficies de un carguero, ya que pueden contener detergentes o solventes químicos que dañen el metal, la pintura o el plástico. Evitar el uso de agua a alta presión ya que puede dañar partes del carguero. Si utilizas lavado con agua a presión se recomienda no aplicarlo a las siguientes partes: interruptor de arranque, debajo del asiento, salida del escape, tablero y/o controles, carburador, partes eléctricas y sus conectores.



CUIDADO DE LA PINTURA

Una buena aplicación de productos de mantenimiento protege ampliamente la pintura contra las influencias del medio ambiente e incluso contra otros factores de efectos mecánicos ligeros. La pintura puede ser tratada con cera líquida una semana después de haber sido entregado el carguero. Se recomienda, por lo menos, dar a la pintura una capa de cera líquida dos veces al año.

CUIDADO DEL ASIENTO

Las piezas exteriores de material sintético, como el asiento, se limpian con un lavado normal. Si esto no es suficiente, puedes usar productos especiales de limpieza y mantenimiento para material sintético y cuero artificial que no contengan solventes.

- Limpieza normal: Limpia las superficies de material sintético sucias con trapo de algodón o de lana ligeramente húmedo.
- Suciedad incrustada: Limpia la suciedad incrustada con un trapo húmedo en una solución ligera de jabón suave (2 cucharadas de jabón neutro con un litro de agua). Al hacerlo, asegúrate de que el material sintético no se empape en ningún sitio y que el agua no se filtre por las costuras. Seca con un trapo suave y seco.
- Limpieza de manchas: Retira manchas recientes de producto como café, té, jugos, chocolate, etc. con un paño absorbente o papel toalla. Utiliza un aerosol para disolver grasas para las manchas de grasa secas. Quita las manchas de bolígrafo, esmalte para uñas, aerosoles, betún, etc. con un quitamanchas especial para material sintético.

SEGURIDAD EN LA CONDUCCIÓN

Equipo de Protección

Para tu protección, al momento de conducir tu carguero debes utilizar el siguiente equipo:

- Lentes o mica de protección.
- Guantes.
- Ropa ajustada, cómoda y brillante.



Atención:

El vestirse con ropa floja puede ocasionar graves daños al conductor y al carguero, ya que se puede enganchar en el manubrio, en el pedal de arranque, o en las llantas. La temperatura del escape del carguero es elevada, para evitar quemaduras, se te recomienda utilizar botas o pantalones.

Pasajeros o carga

El carguero está diseñado para transportar al conductor y a dos pasajeros con un límite de carga de 200 kg. El exceder este límite afecta su estabilidad y puede ser causa de accidentes y daños al carguero.

Para prevenir accidentes evita cargar:

- Objetos voluminosos o pesados.
- Objetos que obstruyan la visibilidad del conductor.

Condiciones del Camino

Tu carguero está diseñada para rodar en caminos pavimentados. Considera que en un camino cualquier cosa puede ser un obstáculo, por lo que siempre debes conducir con precaución y reducir la velocidad lo suficiente cuando sea necesario.

Es recomendable que cuando en el camino te encuentres con:

- Charcos de agua, evita ingresar en ellos ya que puedes perder el control de la dirección o puedes caerte dependiendo de la velocidad de manejo.
- Arena, barro y ramas caídas, los evites o pases sobre ellos a baja velocidad ya que puedes perder la dirección o patinar en ellos. De ser posible detén el carguero y camina.
- Rompemuelles, reduce la velocidad y cruza en ángulo recto.
- Grava y baches, maneja lentamente vigilando las condiciones del camino y con la cintura ligeramente levantada para equilibrar el carguero.

Días Lluviosos

El conducir en un día lluvioso puede ser peligroso por lo que te recomendamos:

- Reducir la velocidad más que en un día despejado, ya que la lluvia impide ver los obstáculos y determinar las condiciones del camino.
- Mantener una distancia prudente con el vehículo delantero.
- No tomar las curvas a la misma velocidad que en un día despejado ya que puedes patinar, caerte o salirte del camino.

Modificación del Diseño

El modificar o cambiar piezas no originales a tu carguero, no sólo afecta la seguridad del carguero o de sus ocupantes, también ocasiona la pérdida de la garantía.

Conducción y Alcohol

Utilizar tu carguero bajo los efectos del alcohol, es una de las causas más frecuentes de accidentes. La habilidad para conducir se ve disminuida cuando el nivel de alcohol en la sangre este por encima del nivel máximo permitido por la ley, debido a que tus reflejos y tu capacidad de decisión son tardíos. Si has bebido, no manejes tu carguero.

Postura para el Manejo

El conducir tu carguero en una postura correcta te ayuda a que puedas utilizar los controles fácilmente y a protegerte de posibles accidentes. Ten en cuenta los siguientes puntos para adquirir una postura correcta:

- No mirar hacia los pies o manos ni hacia un solo punto. Mantener un campo de visión amplio mirando hacia todos lados por igual.
- Sujetar firmemente el centro de los mandos con ambos pulgares hacia abajo.
- Apuntar las rodillas ligeramente hacia dentro y no hacia fuera.
- Doblar los codos ligeramente hacia dentro y relajarlos para que éstos funcionen como resortes cuando el manubrio reciba algún golpe.
- Poner los pies paralelos al carguero.

Manual de Propietario CARGO 200H

MANUAL Y KIT DE HERRAMIENTAS

Se recomienda llevar siempre este manual y el kit de herramientas en la caja de almacenamiento al costado izquierdo del asiento.



ALMACENAMIENTO

El almacenamiento por períodos largos de tiempo requiere de ciertos cuidados para evitar daños al carguero.

Antes de almacenar debes:

1. Drenar el aceite del motor.
2. Drenar la gasolina del carburador y del tanque.
3. Colocar el interruptor de arranque y bloqueo en posición OFF .
4. Quitar la batería y colocarla en un lugar fresco y ventilado. Evitar hacer contacto con el piso.
5. Limpiar totalmente el carguero.
6. Quitar la bujía. Ver Tabla de torques.
7. Poner de 15 a 20 ml de aceite para cargueros en el espacio de la bujía.
8. Poner la bujía.
9. Guardar el carguero en un lugar fresco y seco. No exponerla al sol.
10. Colocar una cubierta protectora al carguero.

Volver a Usar:

1. Limpiar el carguero.
2. Colocar aceite para cargueros al motor.
3. Colocar la batería. Si no la usaste por mas de 2 meses, cargala.
4. Agregar gasolina.
5. Verificar la presión de las llantas.

Características de la motocicleta

Motor	Monocilíndrico OHV, 4T
Cilindrada	193 cc
Relación de compresión	9.0:1
Potencia Máxima	14.75 hp @ 8,500 rpm
Torque Máximo	13.5 Nm @ 6,500 rpm
Tipo de carburador	Simple o convencional
Batería	De gel
Sistema	EURO III
Refrigeración	Líquida x Agua
Arranque	Eléctrico y a pedal
Encendido	CDI
Embrague	Multidisco en baño de aceite
Sistema de marchas	5 Velocidades + Reversa
Transmisión final	Cardán y diferencial
Sistema Eléctrico	12 V / 9 Ah
Suspensión delantera	Horquilla telescópica
Suspensión posterior	5 hojas de muelles + tope de seguridad y amortiguador hidráulico

Manual de Propietario CARGO 200H

Freno delantero	Tambor
Frenos posteriores	Tambor expansor
Neumático delantero	5.00 x 12
Neumáticos posteriores	5.00 x 12
Largo	3550 mm
Ancho	1250 mm
Altura	1440 mm
Distancia entre ejes	2360 mm
Distancia al suelo	220 mm
Altura del asiento	830 mm
Tipo de aro	Metal
Peso neto	370 Kg
Carga util	500 kg
Capacidad del tanque de gasolina	18 Lt
Tipo de Aceite de motor / Capacidad	SAE 20W50 Multigrado / 1 Lt
Tipo de aceite de Transmisión	85W- 140
Capacidad de aceite caja reversa	150 ml
Capacidad de aceite Corona	850 ml
Max Velocidad (aprox)	65 km/h

MANTENIMIENTO

- Preste atención a cada punto del mantenimiento periódico y confirme que sigue estrictamente este manual del propietario.
- El mantenimiento en su tabla representa el mínimo de veces solo en el caso de que su carguero funcione normalmente. En condiciones extremas los períodos de mantenimiento serán más frecuentes.
- En caso de que haya arena o barro en su viaje, es necesario un mantenimiento especial después de su viaje. Este mantenimiento que sugerimos debe realizarlo un Taller Autorizado MAVILA.
- Los materiales desechados producidos por el mantenimiento, como el aceite usado, se eliminarán de manera respetuosa con el medio ambiente, sin contaminarlo.
- Las piezas de recambio correctas son la clave para el mantenimiento. En caso de que no esté seguro sobre el origen o la calidad de las piezas de repuesto, le sugerimos que utilice componentes de serie MAVILA. Un mantenimiento incorrecto puede provocar accidentes en el futuro.

PLAN DE MANTENIMIENTO

Los detalles de cada mantenimiento periódico se muestran en la siguiente tabla. Los intervalos establecidos en kilómetros son para uso estándar. Cada comprobación y mantenimiento debe seguir la siguiente tabla.

Tabla de mantenimiento periódica (1/3)									
		Servicios por Kilometraje							
	Kilómetros de recorrido	Intervalo	300	1000	3000	5000	7000	9000	11000
Componentes del motor	Aceite de motor		C	C	C	C	C	C	C
	Aceite de caja de reversa		C	C	C	C	C	C	C
	Aceite de diferencial		C	C	C	C	C	C	C
	Filtro de aceite		R/L	R/L	R/L	R/L	R/L	R/L	R/L
	Bujía		R/A	R/A	R/A	C	R/A	R/A	C
	Regulación de balancines		R/A	R/A	R/A	R/A	R/A	R/A	R/A
	Ajuste / Inspección de operación de acelerador		R	R	R	R	R	R	R
	Comprobar si los tubos de gasolina estan dañados o agrietados	Anual	R	R	R	R	R	R	R
	Filtro de Gasolina		R/L	R/L	R/L	R/L	R/L	R/L	C

Tabla de mantenimiento periódica (2/3)

		Intervalo	Servicios por Kilometraje							
			300	1000	3000	5000	7000	9000	11000	
Motor	Filtro de aire		R/L	R/L	R/L	R/L	C	R/L	R/L	
	Operación de embrague		R/A	R/A	R/A	R/A	R/A	R/A	R/A	
	Carburador				R/L		R/L		R/L	
	Grifo de combustible				L		L		L	
Componentes a engrasar	Rodamiento de dirección		R/E		R/E	R/E	R/E	R/E	R/E	
	Eje de diferencial			R/E/A		R/E		R/E		
	Manijas de freno y embrague			R/E	R/E	R/E	R/E	R/E	R/E	
	Cable del odómetro			R/L/E	R/L/E		R/L/E		R/L/E	

Manual de Propietario CARGO 200H

Tabla de mantenimiento periódica (3/3)

		Intervalo	Servicios por Kilometraje						
Otros			300	1000	3000	5000	7000	9000	11000
	Freno delantero		R/L	R/L	R/L	R/L	R/L	R/L	R/L
	Freno posterior		R/L	R/L	R/L	R/L	R/L	R/L	R/L
	Aros delantero y posterior		R/A	R/A	R/A	R/A	R/A	R/A	R/A
	Neumáticos		R	R	R	R	R	R	R
	Batería	Anual		R	R	R	R	R	R
	Luz principal			R	R	R	R	R	R
	Comprobar buen ajuste de todas las tuercas, pernos y tornillos	Anual	R/A	R/A	R/A	R/A	R/A	R/A	R/A

Muy importante: Debes efectuar un descarbonizado del motor cada 25000 km. de recorrido.

Leyenda: R: Revisar E:Engrasar A: Ajustar L: Limpiar C: Cambiar

REPUESTOS

Nuestros repuestos originales están hechos con los mismos materiales y patrones de calidad usados para construir nuestros cargueros.

Ninguna pieza sale al mercado sin cumplir los requisitos exigidos por nuestros estándares y sin ser sometida a exhaustivas pruebas de campo, laboratorio y controles de calidad.

Por las razones anteriores, cuando debas realizar una reparación o sustitución de alguna pieza, adquiera “Repuestos originales” en los puntos de venta de repuestos MAVILA.

Si adquieres un producto más barato, de una marca diferente a la nuestra, no garantizamos su calidad, ni durabilidad, además, esto causará futuros problemas en tu carguero.





CERTIFICADO DE GARANTÍA

A través de su red de Servicios Técnicos Autorizados STA, **MAVILA** garantiza la calidad de este vehículo, en consecuencia, reparará o de ser necesario cambiará cualquier parte o pieza que presente defectos en su funcionamiento resultantes de fallas de fabricación o material que afecten el normal funcionamiento del vehículo. Dichos cambios no implica prolongación del tiempo de garantía, ni el cambio del vehículo

La garantía tendrá vigencia de 24 meses desde el momento que el vehículo **MAVILA haya sido entregada al propietario o hasta que tenga un recorrido de 20,000 kilómetros, se considerará lo que ocurra primero.**

Se deberá dar cumplimiento a todos los mantenimientos establecidos en el Manual del Propietario a los 300 km, 1,000 km, 3,000 km y de ahí cada 2,000 km.

El presente certificado mantendrá su vigencia de acuerdo a los términos y condiciones que a continuación se detallan.

TÉRMINOS Y CONDICIONES DE LA GARANTÍA

1. Todos los servicios se deben realizar en los Talleres de Mavila o Servicio Técnico Autorizado (STA), caso contrario se perderá la garantía.
2. El propietario deberá llevar su vehículo a nuestros talleres o STA, cuando cumpla los primeros 300 km, 1000 km y 3000 km de recorrido, a fin de que se efectúen los servicios de mantenimiento gratuitos (sólo mano de obra) y posteriormente cada 2000 km y/o los intervalos de mantenimiento indicados en el programa de mantenimiento para sus servicios regulares consignados en el Manual de Propietario disponible en www.mavila.pe. Este requisito es indispensable para mantener vigente la garantía.
3. Las reparaciones o cambios amparados por el certificado de garantía se harán sin cargo alguno para el propietario del vehículo.
4. La garantía no cubre los gastos, pérdidas de ingresos o lucro cesante ocasionados por la imposibilidad de uso del vehículo.
5. La garantía no cubre fallas del vehículo resultantes de: negligencia de quien lo opera, manejo incorrecto, la no observancia de lo establecido en el manual del propietario, uso del vehículo en competencias deportivas, accidentes, por modificaciones o instalaciones adicionales realizadas unilateralmente al diseño original por el propietario u operador, uso de repuestos no originales y robo o daños ocasionados al mismo.

TÉRMINOS Y CONDICIONES DE LA GARANTÍA

6. Las partes que están sujetas a desgaste por el uso tales como: amortiguadores, catalinas, cadena de arrastre, zapatas de freno, discos de embrague, batería, llantas, cámara, rayos de rueda, bujía, focos, filtros, fusibles, micas, etc. NO están cubiertos por la garantía.
7. La batería contará con una garantía de 3 meses o 3,000 kms, lo que suceda primero.
8. También se perderá la garantía cuando:
 - Se detecten alteraciones en el kilometraje mediante manipulación en el odómetro y/o cable de velocímetro.
 - Por adulteraciones en los datos que figuran en este manual.
 - No se confirme la asistencia del propietario a la charla de entrega ofrecida por el representante de ventas.
 - No se haya efectuado cualquiera de los servicios de mantenimiento en los Talleres Autorizados.
 - Exista incumplimiento de las recomendaciones para el usuario y las recomendaciones de operación del vehículo.



@MavilaMotos

www.mavila.pe

Servicio al Cliente Mavila
Escribenos al whatsapp.



Activa tu cámara y apunta a
este código

**O agrega este número de
Whatsapp:**

923 005 853